



MX507/MX3082+/MX505A

數位投影機

使用手冊



目錄

重要安全注意事項	3	關閉投影機	33
介紹	7	直接關機	33
投影機功能	7	操作功能表	34
包裝盒內容	8	維護	42
投影機外視圖	9	維護投影機	42
控制項與功能	10	燈泡資訊	43
安裝投影機	13	疑難排解	49
選擇一個合適的位置	13	規格	50
設定喜好的投射影像尺寸	14	投影機規格	50
連線	15	尺寸	51
連接視訊來源裝置	16	天花板安裝	51
操作	17	時序表	52
啟動投影機	17	保固和版權資訊	54
調整投影	18		
使用功能表	20		
投影機的安全保護	21		
切換輸入訊號	23		
放大搜尋細節	23		
選擇縱橫比	24		
最佳化影像	26		
設定簡報計時器	29		
遠端翻頁作業	30		
鎖定影像	30		
隱藏畫面	30		
鎖定控制鍵	30		
在高海拔環境中使用	31		
調整聲音	31		
使用測試畫面	32		
使用教學範本	32		

重要安全注意事項

本投影機經設計完成及測試通過，符合資訊科技設備的最新安全標準。然而，為確保您安全地使用本產品，請務必遵循本手冊的指示與產品本身所標示的指示。

安全注意事項

1. 操作投影機之前，請先閱讀本使用手冊。請妥善保存本手冊，以備將來做參考用。

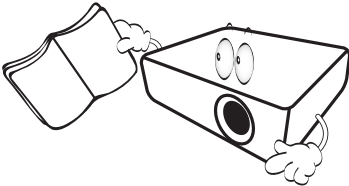

2. 操作時請勿直視投影機鏡頭。強光可能會造成您的視力受損。

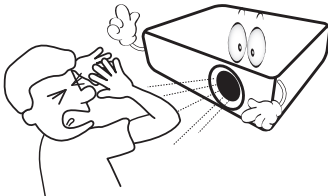

3. 有關維修問題，請洽詢合格的維修人員。

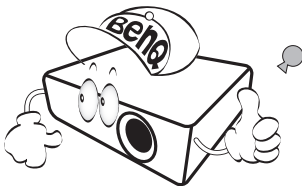

4. 投影機的燈泡亮起時，請務必打開或移除鏡頭蓋（如果有的話）。

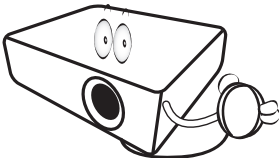

5. 有些國家的電壓不穩定。本投影機所設計安全操作的電壓區間是為 100 至 240 伏特交流電，但如果發生斷電或功率驟然起伏達 ± 10 伏特時則無法正常運作。如果在主電壓可能會波動或中斷的區域使用本投影機，建議您經由穩壓器、雷擊突波保護器或不斷電系統（UPS）連接電源。

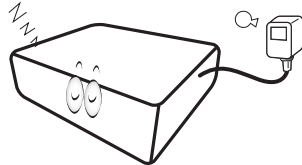

6. 當投影機在運作中，請勿讓任何物品擋住投影的鏡頭，因為這樣可能會使得該物品遇熱變形甚至造成火災。如果要暫時關閉燈泡，請按投影機或遙控器上的「**ECO BLANK**」按鈕。

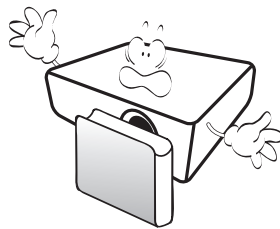

安全注意事項 (續)

7. 操作期間燈泡會變得很燙。所以在更換燈泡之前，請先讓投影機冷卻約 45 分鐘。

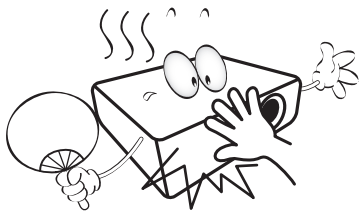

8. 請勿使用超過額定壽命的燈泡。使用超過額定壽命的燈泡有可能會發生燈泡破裂的情況。

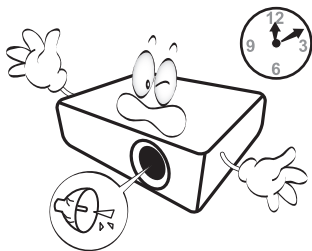

9. 投影機插頭如果尚未拔下，請勿更換燈泡或任何電子零件。

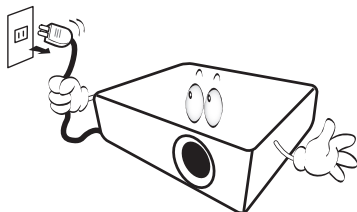

10. 請勿將投影機放置在不平穩的手推車、架子或桌子上，否則投影機可能會掉落，造成嚴重損壞。

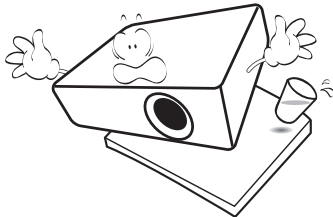

11. 請勿打開投影機的機殼。機身內含有危險的高電壓配件，萬一接觸人體時可能會造成電擊死亡。使用者唯一可以自行維修之零件為燈泡，燈泡有可移除的護蓋。

在任何情況下，您都不可以開啟或移除其它護蓋。有關維修問題，請洽詢合格專業的維修人員。

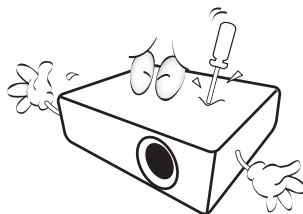

12. 當使用投影機時，您也許會在通風口附近感覺到些微的熱風與氣味。此乃正常現象，並不是產品有瑕疵。

安全注意事項 (續)

13. 請勿將本投影機放置在下列任何環境中。

- 不通風或密閉場所。投影機離牆面至少要有 50 公分的距離，且周圍空氣要流通。
- 過熱場所。例如：車窗緊閉的車內。
- 潮濕、多塵或煙霧瀰漫的場所。因為可能會污染光學元件，縮短投影機的使用壽命，並使投影影像變暗。

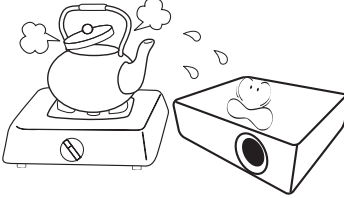

- 靠近火災警報器的場所。
- 周圍溫度超過 40°C/104°F 的場所
- 海拔超過 3000 公尺 (10000 英尺) 的場所。

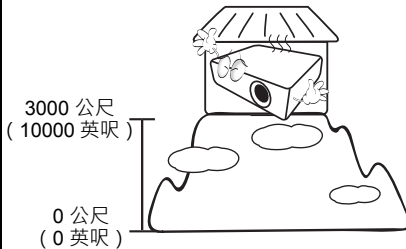

14. 請勿阻塞通風口。

- 請勿將投影機放置於毯子、寢具或其他柔軟物品的表面上。
- 請勿用布或其他物品覆蓋投影機。
- 請勿將易燃物放在投影機附近。

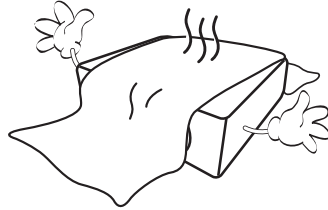

如果通風口嚴重阻塞而使投影機內部過熱，可能會引起火災。

15. 操作時請將設備置於平坦、水平的表面。

- 如果左右傾斜超過 10 度、前後超過 15 度，請勿使用投影機。使用投影機時，如果將投影機擺放在不平坦的位置上，可能會導致燈泡故障或損壞。

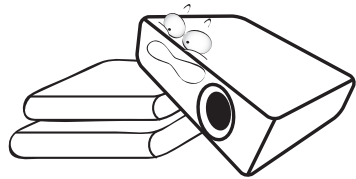

16. 請勿將投影機直立擺放。因投影機可能會不穩摔落，導致人身受傷或投影機損壞。

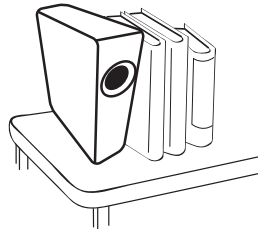

安全注意事項 (續)

17. 請勿踩在投影機上，或在上面放置任何物品。因為這樣除可能導致投影機損壞外，還可能造成意外及人身受傷。

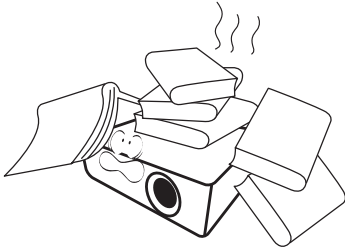

18. 請勿將液體放在投影機附近或放在投影機上。液體如果濺到投影機內，可能導致投影機故障。投影機如果不慎弄濕，請立即拔掉電源線，並聯絡 BenQ，安排投影機的維修事宜。

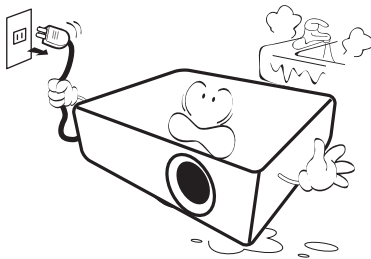

19. 投影機可安裝於天花板上，顯示反轉影像。

⚠ 請使用 BenQ 天花板安裝工具，並確定投影機已安裝牢固。

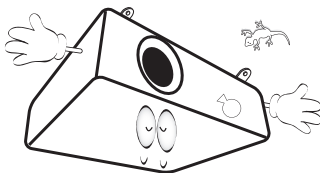

20. 本裝置必須接地。

⚠ 將投影機安裝於天花板上

因為希望您擁有愉快的 BenQ 投影機使用經驗，所以必須提醒您以下安全注意事項，避免您造成人身或財產損害。

如果您想要將您的投影機安裝至天花板上，我們強烈地建議您使用合適的 BenQ 投影機天花板安裝工具組來確保您可以安全且穩固地安裝。如果您不是使用 BenQ 投影機的天花板安裝工具組的話，有可能會因錯誤的規格或使用錯誤長度的螺絲造成不適當的安裝而有投影機墜落的危險。

您可以在您購買 BenQ 投影機的地方買到 BenQ 投影機的天花板安裝工具組。BenQ 建議您也可以購買相容的 Kensington 安全線並將其鎖至投影機上的 Kensington 鎖槽與天花板安裝托架上。此舉在安裝托架變鬆時可以提供第二層鎖住投影機的保護。



Hg - 燈泡內含水銀。請依據當地法規進行處理。詳細資訊，請參閱 www.lamprecycle.org。

介紹

投影機功能

本投影機具備以下產品特色

- **SmartEco™ 動態省電功能**

SmartEco™ 技術提供了全新的投影機燈泡運作方式，可根據內容亮度節省燈泡的耗電量。

- **SmartEco™ 技術可將燈泡的使用壽命延到最長**

SmartEco™ 技術可降低耗電量並增加燈泡的使用壽命。

- **「節能空白畫面」可節省燈泡電力**

按下 **ECO BLANK** 按鈕以立即隱藏影像，如此可節省燈泡電力。

- **處於待機狀態時，耗電量可小於 0.5W**

處於待機模式時，耗電量可小於 0.5W。

- **免濾網**

免濾網設計可降低維護和操作成本。

- **自動調整鍵**

按下鍵盤或遙控器上的 **AUTO**，便可立即顯示最佳影像品質。

- **內建喇叭**

當有連接音源輸入時，內建喇叭可提供混合的單聲道聲音。

- **快速冷卻、自動關機、訊號開機、直接開機**

快速冷卻功能可在關閉投影機時加速冷卻程序。**自動關機**功能可讓投影機在經過一段時間皆未偵測到任何輸入訊號時自動關閉。**訊號開機**功能可在偵測到訊號輸入時自動開啟投影機，而**直接開機**可在通電後自動開啟投影機。

- **立即重新啟動**

透過可選取的**立即重新啟動**功能，即可在投影機關閉後的 **90 秒**內立即重新啟動投影機。

- **支援 3D 功能**

支援各種 3D 格式，呈現更加靈活彈性的 3D 功能。您只要戴上 **BenQ 3D 眼鏡**，即可在觀看 3D 電影、影片和體育賽事時感受更加身歷其境的立體影像。



- 投影影像的亮度將視周圍環境光線條件、所選輸入訊號的對比度和亮度的設定值不同而有所差異，且與投影距離成比例。

- 燈泡亮度會隨使用時間而逐漸減弱，也會因不同製造商規格而有所不同。此乃正常現象，請放心使用。

包裝盒內容

請小心打開產品包裝盒，並且詳細檢查下列所有產品配件是否齊全。若有任何產品配件遺失，請儘速與購買本產品的經銷商聯絡。

標準配件

所提供的配件適用於購買所在地區，且可能會與手冊上的圖片有所不同。

* 保證書僅於某些地區提供。詳情請詢問您的經銷商。

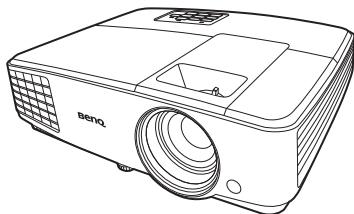

投影機

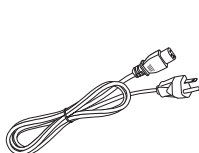

電源線

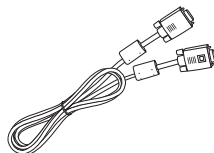

VGA 訊號線



快速使用指南



使用手冊光碟



保證書*

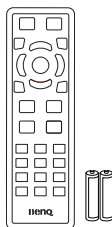

已裝有電池的遙控器

選購配件

1. 備用燈泡組
2. 攜帶包

投影機外視圖

正面 / 上面

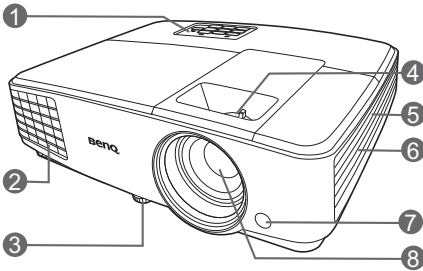

1. 外部控制面板
(如需詳細資訊，請參閱第 10 頁的「控制項與功能」。)
2. 通風口 (熱空氣散熱)
3. 調整腳座
4. 對焦圈及縮放圈
5. 通風口 (冷空氣入口)
6. 音箱罩
7. 前方紅外線遙控感應器
8. 投影鏡頭
9. AC 電源插孔
10. Audio 輸入插孔
音訊輸出插孔
11. S-Video 輸入插孔
Video 輸入插孔
12. USB 連接埠
13. RGB (電腦) /Component Video (YPbPr/YCbCr) 訊號輸入插孔
14. RGB 訊號輸出插孔
15. RS232 控制埠
16. 天花板安裝孔
17. Kensington 防盜鎖槽

後側 / 底部

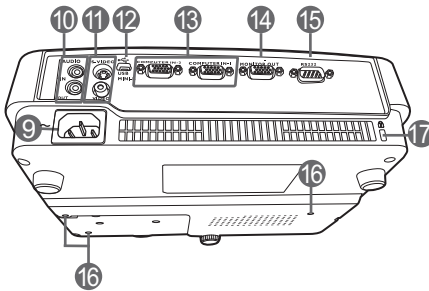

控制項與功能

投影機

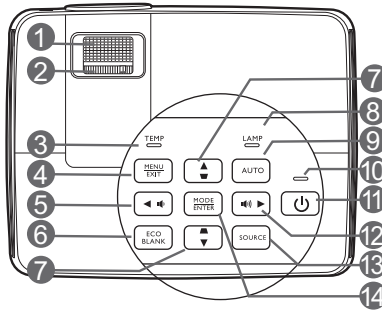

- 1. 對焦圈**
調整所投射影像的焦距。
- 2. 縮放圈**
調整影像的尺寸。
- 3. TEMP (溫度警示燈)**
投影機溫度過高時，指示燈會亮起紅燈。
- 4. MENU/EXIT**
開啟 OSD 功能表。回到上一個 OSD 功能表，退出並儲存主選單設定。
- 5. ◀ 左 / 🔊**
降低投影機音量。
- 6. ECO BLANK**
可用於隱藏螢幕影像。
- 7. 梯型修正 / 方向鍵**
(◻ / ▲ 上、◻ / ▼ 下)
手動修正由投影角度所造成的影像扭曲。
- 8. LAMP (燈泡指示燈)**
顯示燈泡狀態。燈亮起或閃爍，表示燈泡有問題。
- 9. AUTO**
自動決定所顯示影像的最佳畫面時間。
- 10. POWER (電源指示燈)**
投影機操作時指示燈會亮起或閃爍。
- 11. 🔌 電源**
將投影機切換為待機模式或開啟。
- 12. ▶ 右 / 🔊**
提高投影機音量。
啟動 OSD 功能表時，#5、#7 和 #12 鍵可作為方向鍵來選取需要的功能表項目並進行調整。
- 13. SOURCE**
顯示來源選取列。
- 14. MODE/ENTER**
選擇一種可供使用的畫面設定模式。
啟動選擇的 OSD 功能表項目。

遙控器

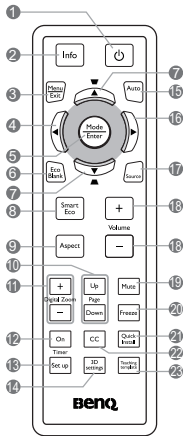

1. 電源

將投影機切換為待機模式或開啟。

2. Info

顯示投影機的狀態資訊。

3. MENU/EXIT

開啟 OSD 功能表。回到上一個 OSD 功能表，退出並儲存主選單設定。

4. ◀ 左

5. MODE/ENTER

選取可用的影像設定模式。
啟動選擇的 OSD 功能表項目。

6. ECO BLANK

可用於隱藏螢幕影像。

7. 梯形修正鍵 / 方向鍵

(◻ / ▲ 向上、◻ / ▼ 向下)

手動修正由投影角度所造成的影像扭曲。

8. SmartEco

顯示燈泡模式選取列。

9. 縱橫比

選擇顯示的縱橫比。

10. Page Up/Page Down

操作您的顯示軟體程式 (在連接的電腦上)，以對應至上一頁 / 下一頁指令 (如同 Microsoft PowerPoint)。

11. Digital Zoom (+、-)

放大或縮小投影影像的尺寸。

12. Timer On

依據設定的不同，啟動或顯示您所設定的螢幕計時器。

13. Timer Set up

直接進入簡報計時器設定。

14. 3D settings

直接輸入 3D 設定。

15. AUTO

自動決定顯示影像的最佳影像時間。

16. ▶ 右

啟動 OSD 功能表時，#4、#7 和 #16 鍵可作為方向鍵來選取需要的功能表項目並進行調整。

17. SOURCE

顯示來源選取列。

18. Volume +/-

調整音量。

19. Mute

切換開啟 / 關閉投影機音訊。

20. Freeze

凍結投影的影像。

21. Quick Install

快速選取數個功能，以調整投射的影像，並顯示測試畫面。

22. CC

在螢幕上顯示供聽障人士使用的影片字詞說明。

23. Teaching template

直接進入 Teaching template 設定。

遙控器有效使用範圍

遙控器與投影機紅外線遙控器感應器之間必須維持直立角度，且角度範圍在 30 度以內，才能使遙控器正常運作。遙控器與感應器之間的距離不應超過 8 公尺（~ 26 英尺）。

請確認遙控器與投影機上的紅外線感應器之間，並未放置任何可能會阻擋紅外線傳輸的物體。

- 從前方操作投影機

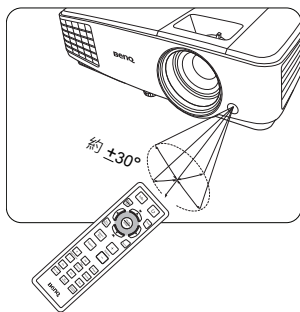

更換遙控器電池

1. 若要開啟電池蓋，請將遙控器轉到背面，按住蓋子上的卡榫並依圖示箭頭向上滑開蓋子。將蓋子取下。
2. 取出現有的電池（若需要的話），並依電池座底部的電極指示置入兩個 AAA 電池。正極（+）是指電池的正極，負極（-）是指電池的負極。
3. 將蓋子對齊底座開口，然後將其滑回適當的位置。當蓋子卡回原位即停止。

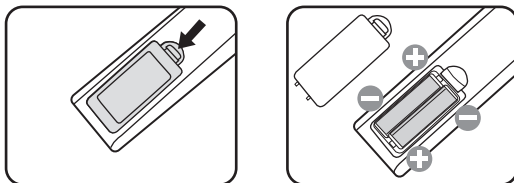

- ⚠ 避免將遙控器和電腦留在過熱或過濕的環境中，例如廚房、浴室、三溫暖、日光浴室或封閉的汽車內。
- 僅更換由電池製造廠商建議的相同或同等類型電池。
- 請依照電池製造廠商的指示和您當地的環保法規來棄置用過的電池。
- 切勿將電池棄置至火中。這可能會引發爆炸危險。
- 若電池電力已耗盡，或您將有一段長時間不使用遙控器，請取出電池，以防止電池液滲漏而損害遙控器。

安裝投影機

選擇一個合適的位置

本投影機設計可按下列四種方式安裝：

1. 正放前投

如果選擇此位置，投影機將放在螢幕前方的桌面上。這是放置投影機最普遍的方式，可提供快速的安裝和可攜性。

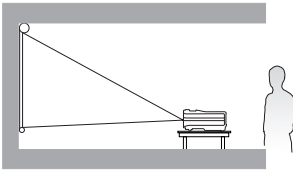

2. 倒吊前投

若選取此位置，投影機將倒吊在螢幕前方的天花板上。

請向您的經銷商購買 BenQ 投影機天花板安裝工具組，以便將投影機安裝在天花板上。

開啟投影機後，在「系統設定：基本 > 投影機安裝」功能表中設定「倒吊前投」。

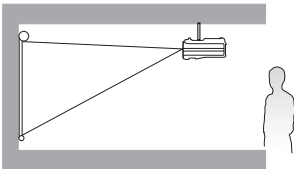

3. 倒吊後投

若選取此位置，投影機將倒吊在螢幕後方的天花板上。

請注意此安裝位置需要一個專用的後方投影螢幕，並需要 BenQ 投影機天花板安裝工具組。

開啟投影機後，在「系統設定：基本 > 投影機安裝」功能表中設定「倒吊後投」。

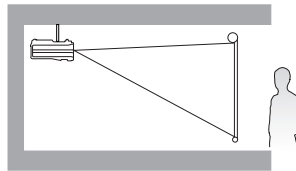

4. 正放後投

如果選擇此位置，投影機將放在螢幕後方的桌面上。

請注意此時需要一個專用的後方投影螢幕。

開啟投影機後，在「系統設定：基本 > 投影機安裝」功能表中設定「正放後投」。

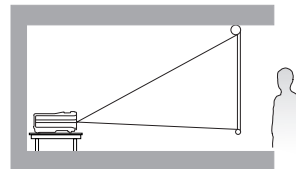

您可根據室內配置與個人喜好，決定安裝方式。請考量您螢幕的尺寸和位置、合適的電源插座位置、投影機和其它設備之間的位置和距離。

設定喜好的投射影像尺寸

投影機鏡頭和螢幕的距離、縮放設定和視訊格式都會影響投射的影像尺寸。

投影尺寸

在計算適當位置前，請先參考第 51 頁的「尺寸」以了解本投影機鏡頭的中心點位置。

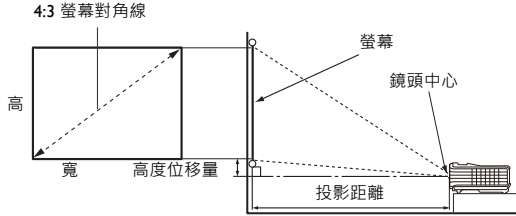

畫面縱橫比為 4:3 · 投影影像為 4:3

螢幕尺寸				投影距離 (公釐)			高度 位移量 (公釐)
對角線		寬 (公釐)	高 (公釐)	最小長度 (使用最 大焦距)	平均值	最大長度 (使用最 小焦距)	
英吋	公釐						
30	762	610	457	1195	1253	1311	46
40	1016	813	610	1593	1670	1748	61
50	1270	1016	762	1991	2088	2184	76
60	1524	1219	914	2390	2505	2621	91
80	2032	1626	1219	3186	3341	3495	122
100	2540	2032	1524	3983	4176	4369	152
120	3048	2438	1829	4779	5011	5243	183
150	3810	3048	2286	5947	6264	6553	229
200	5080	4064	3048	7965	8352	8738	305
250	6350	5080	3810	9957	10439	10922	381
300	7620	6096	4572	11948	12527	13106	457

舉例來說，如果您使用的是 150 吋的投影螢幕，建議的投影距離約為 6264 公釐，高度位移量則為 229 公釐。

如果您測量的投影距離為 5.0 公尺 (5000 公釐)，其在「投影距離 (公釐)」欄位中最相近的數值為 5011 公釐。查閱此列數值，您可以得知需要一個 120 吋 (約 3.05 公尺) 的螢幕。

 所有測量值皆為近似值，可能會與實際的大小有些許出入。
如果您要將投影機固定安裝在某個地方，BenQ 建議您要先使用這台投影機作實際測試，確認其投影尺寸和距離，並參考其光學特性之後再做安裝。這將會幫助您找到最佳的安裝位置。

連線

將訊號來源連接到投影機時，請務必：

1. 關閉所有裝置的電源，再進行連線。
2. 不同訊號源務必使用正確的訊號線。
3. 確認連線線是否接穩。

 下列的連接範例中，某些訊號線並非隨產品所附。(請參閱第 8 頁的「包裝盒內容」)。連線線請向電子用品店購買。

- 下列連接圖解僅供參考。投影機背面可用的連接插孔將視機型而異。

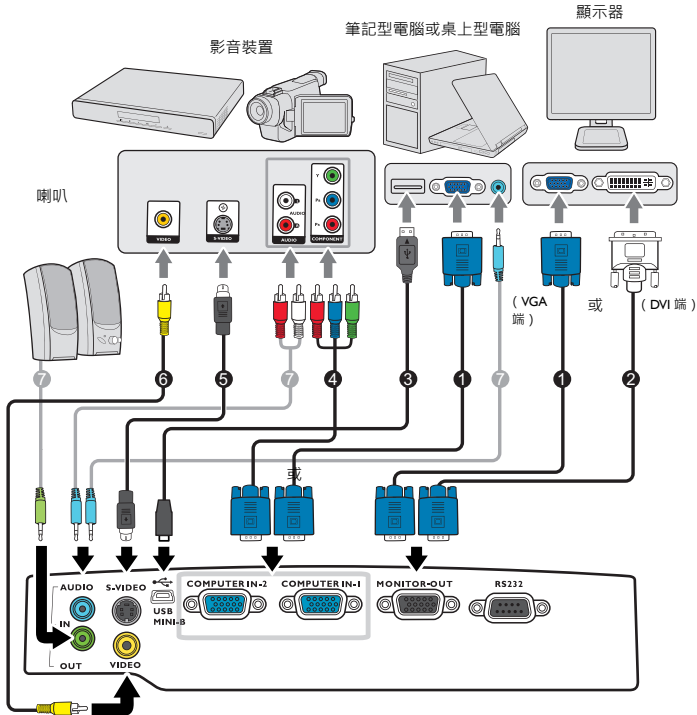

- | | |
|--|----------------|
| 1. VGA 訊號線 | 5. S-Video 訊號線 |
| 2. VGA 轉 DVI-A 訊號線 | 6. Video 訊號線 |
| 3. USB 訊號線 | 7. Audio 訊號線 |
| 4. Component Video 轉 VGA (D-Sub) 轉換訊號線 | |



 許多筆記型電腦在連接投影機時，並不會開啟其外接視訊連接埠。通常按 FN + F3 或 CRT/LCD 鍵等組合鍵可以開啟 / 關閉外部顯示。在筆記型電腦上找標示 CRT/LCD 的功能鍵，或有螢幕符號的按鍵。同時按住 FN 及標示的功能鍵。請參考您筆記型電腦的使用手冊，以了解組合鍵的使用方式。

- 只有在 **COMPUTER I** 插孔有適當的 D-Sub 輸入訊號時才會有 D-Sub 輸出訊號。

- 若想要在投影機為待機模式時使用這種連線方法，請確定「系統設定：進階」功能表中的「監視器輸出」功能已啟動。如需詳細資訊，請參閱第 40 頁的「待機設定」。

連接視訊來源裝置

您可以使用其中一種連接方法來連接投影機與視訊來源裝置，然而不同的連接方法會有不同等級的視訊品質。請依照下列說明選用最適用於投影機與視訊來源裝置上連接接頭的方法。

端子名稱	端子外觀	畫質
Component Video		● 較佳
S-Video		● 良好
Video		○ 一般

連接音訊訊號

此投影機內建兩組單聲道喇叭，提供使用者在商務簡報中的基本音效功能。但此喇叭不是設計用來當作家庭劇院或家庭電影院的立體聲音響。任何立體聲輸入（如果提供的音訊輸入為立體聲）的訊號，都會經由投影機的喇叭混合成單聲道的聲音輸出。

連接 **AUDIO OUT** 插孔時，內建喇叭就會靜音。

-  • 此投影機即使連接了立體聲輸入，但還是僅能夠播放混合式單聲道的聲音。如需詳細資訊，請參閱第 16 頁的「連接音訊訊號」。
- 在投影機電源開啟後，如果已經選取正確的視訊來源，但選定的視訊影像並未顯示，請檢查視訊來源裝置是否已開啟且運作正常。此外，也請檢查訊號線是否已正確接受。

操作

啟動投影機

1. 將電源線插入投影機與電源插座。開啟電源插座的開關（若有的話）。供應電源之後，檢查投影機的 **POWER**（電源指示燈）是否亮橘色燈。

⚠ 本裝置只能搭配原廠配件（例如電源線）使用，以避免觸電或引起火災等可能的危險。

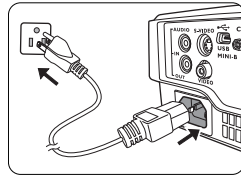

2. 按下 **電源鍵**，啟動投影機。燈泡亮起時，即會聽見「開機提示音」。投影機開啟時，**POWER**（電源指示燈）會閃爍並恆亮綠燈。開機步驟需要花費 30 秒。開機程序的后段，會投射出開機的標誌。旋轉對焦圈調整影像的清晰度（如有必要）。若要關閉鈴聲，請參閱第 31 頁的「關閉開 / 開機提示音」以便取得詳細資訊。

📖 如果投影機因先前使用而未完全散熱，在供電給燈泡前，風扇會持續運作約 90 秒。

3. 投影機初次啟動時，請依照螢幕指示選取您的 **OSD** 語言。

Please select language			
English	한국어	Hrvatski	हिन्दी
Français	Svenska	Română	
Deutsch	Nederlands	Norsk	
Italiano	Türkçe	Dansk	
Español	Čeština	Български	
Русский	Português	suomi	
繁體中文	ไทย	Indonesian	
簡體中文	Polski	Ελληνικά	
日本語	Magyar	العربية	
Press Enter to Confirm, Exit to leave			

4. 如需輸入密碼，請按方向鍵輸入六位數密碼。如需詳細資訊，請參閱第 21 頁的「使用密碼功能」。

5. 開啟所有連接設備的電源。

6. 投影機會開始搜尋輸入的訊號。在畫面的左上角會顯示目前正在掃描的輸入訊號。如果投影機無法偵測到有效的訊號，畫面將會持續顯示「無訊號」訊息，直到找到輸入訊號為止。

您也可以按下投影機或遙控器上的「**SOURCE**」，以便選取想要的輸入訊號。如需詳細資訊，請參閱第 23 頁的「切換輸入訊號」。

📖 如果輸入訊號的頻率 / 解析度超出投影機的操作範圍，您會在空白畫面上看見「超出範圍」訊息顯示。請將其變更為與投影機解析度相容的輸入訊號，或將輸入訊號調整到較低的設定。如需詳細資訊，請參閱第 52 頁的「時序表」。

- 若持續 3 分鐘皆未偵測到訊號，投影機即會自動進入省電模式。

調整投影

調整投射角度

投影機有一個調整腳座。調整腳座可以調整影像高度及投影角度。若要調整投影機，請旋轉調整腳座，微調水平角度。

若要收回腳座，請以反方向旋轉後調整腳座。

如果投影機沒有放在平坦的表面，或是螢幕和投影機沒有成垂直角度，則投射的影像會呈現梯形失真。如需修正這類狀況的詳細資訊，請參閱第 19 頁的「修正梯形失真」。

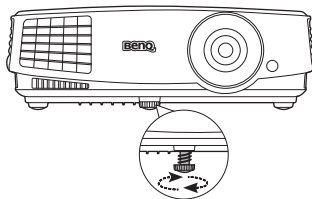

⚠ 當燈泡亮起時，切勿直視鏡頭。燈泡的強烈光束會對您的眼睛造成傷害。
當您按快速調整腳座按鈕時請小心，因為它位於散熱孔附近。

自動調整影像

在部分情況下，您可能需要將影像品質最佳化。請按投影機或遙控器上的 **AUTO**。在 3 秒內，內建的智慧型自動調整功能會重新調整頻率值，提供最佳畫質。

目前的來源資訊會在螢幕角落顯示 3 秒鐘。

🔑 這個功能只有在選取 PC 訊號（類比 RGB）時才能使用。

微調影像尺寸和清晰度

1. 使用縮放圈，將投射的影像調整成您需要的尺寸。
2. 旋轉對焦點，讓影像更清晰。

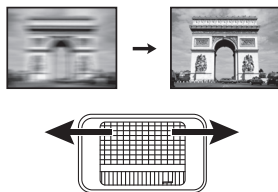
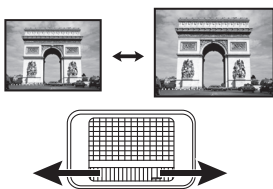

修正梯形失真

所謂梯形失真，就是指投影時影像上方或下方明顯較寬。投影機與螢幕不垂直時會發生此現象。

您必須使用下列其中一個方式，手動修正此問題。

- 按下投影機或遙控器上的 \triangle / ∇ 來顯示梯形修正頁面。按 \triangle 修正影像上方的梯形失真。按下 ∇ 修正影像下方的梯形失真。



- 使用 OSD 功能表
 1. 按下 **MENU/EXIT**，然後按下 \blacktriangleleft / \blacktriangleright 直到反白顯示功能表為止。
 2. 按下 \blacktriangledown 反白**梯形修正**，按下 **MODE/ENTER**。會出現「**梯形修正**」頁面。
 3. 按 \triangle 修正影像上方的梯形失真。按下 ∇ 修正影像下方的梯形失真。

使用功能表

本投影機配備 OSD 功能表，可以進行各種調整與設定。

☞ 以下的 OSD 螢幕截圖僅供參考，與實際的設計可能不盡相同。

以下是 OSD 功能表的介紹。



以下範例說明 OSD 語言的設定方式。

1. 按下投影機或遙控器上的 **MENU/EXIT** 來開啟 OSD 功能表。
3. 按下 ▼ 反白語言，按下 **MODE/ENTER**。



2. 使用 ◀/▶ 反白系統設定：基本功能表。
4. 按下 ▲/▼/◀/▶ 以選取偏好的語言，並按下 **MODE/ENTER**。
5. 在投影機或遙控器上，按一下 **MENU/EXIT** 以離開並儲存設定。



投影機的安全保護

使用安全線上鎖

請將投影機放置在安全的地方以防被竊。或者，您可以購買安全鎖（例如 Kensington 安全鎖）來保護投影機。Kensington 安全鎖插槽位於投影機的後方。如需詳細資訊，請參閱第 9 頁的第 17 項。

Kensington 安全鎖通常包括鑰匙和鎖。使用方式請參閱安全鎖的說明文件。

使用密碼功能

為了安全考量並防止未經授權使用投影機，本投影機增加了設定密碼的安全選項。您可以透過 OSD 功能表來設定密碼。

 警告：啟用密碼功能之後，如果忘記該密碼，將會造成您相當大的不便。請將此使用手冊列印一份出來（如果需要的話），並將密碼寫在使用手冊上，然後把手冊放置在安全的地方以便需要時參考。

設定密碼

 一旦密碼設定完成並「電源鍵鎖定」功能也啟用後，投影機每次開啟都要輸入密碼，否則無法使用。

1. 開啟 OSD 功能表，進入系統設定：進階 > 安全設定功能表。按下 **MODE/ENTER**。「安全設定」頁出現。
2. 反白變更安全性設定，然後按下 **MODE/ENTER**。
3. 如右圖所示，四個方向鍵（▲、▶、▼、◀）分別代表四個數字（1、2、3、4）。依據您想要設定的密碼，按下方向鍵以輸入六位數密碼。
4. 請再輸入一次新密碼，以便確認新密碼。密碼設定好後，OSD 功能表會回到安全設定頁面。
5. 要啟動「開機鎖定」功能，請按下 ▲/▼ 反白「開機鎖定」，並按下 ◀/▶ 以選擇「開啟」。



 重要：輸入的密碼會以星號顯示在螢幕上。請將您要輸入的密碼事先寫在此手冊上，或是輸入後就馬上記下來，以供未來需要時之用。

密碼：_____

將使用手冊放置在安全的地方。

6. 若要退出 OSD 功能表，請按下「**MENU/EXIT**」。

如果忘記密碼

如果已啟用密碼功能，在每次開啟投影機時，您都會被要求輸入六位數密碼。若密碼輸入錯誤，則會顯示如右圖密碼錯誤訊息，接著顯示輸入密碼訊息。您可以再重試一次按下六位數密碼，或者萬一您沒有將密碼記錄在使用手冊中，而且您完全忘記密碼時，您可以使用密碼喚回步驟。如需詳細資訊，請參閱第 22 頁的「進入密碼喚回步驟」。



如果您連續五次輸入錯誤密碼，投影機將會在短時間內自動關閉。

進入密碼喚回步驟

1. 按住投影機或遙控器的 **AUTO** 3 秒鐘。投影機的螢幕上則會顯示一組編碼。
2. 請寫下這組號碼然後關閉投影機。
3. 請洽當地 **BenQ** 服務中心將該組數字解碼。您可能會被要求提供購買證明文件，以確定您有權利使用此投影機。



更改密碼

1. 開啟 OSD 功能表，進入「系統設定：進階」>「安全設定」>「變更密碼」功能表。
2. 按下「**MODE/ENTER**」。螢幕顯示「輸入目前的密碼」訊息。
3. 輸入舊密碼。
 - i. 如果密碼正確，會顯示「輸入新密碼」訊息。
 - ii. 如果密碼錯誤，會顯示密碼錯誤訊息，接著顯示「輸入目前的密碼」訊息等候您再次輸入。您可以按下「**MENU/EXIT**」取消變更密碼，或嘗試輸入其它密碼。
4. 輸入新密碼。

⚠ 重要：輸入的密碼會以星號顯示在螢幕上。請將您要輸入的密碼事先寫在此手冊上，或是輸入後就馬上記下來，以供未來需要時之用。

密碼：_____

將使用手冊放置在安全的地方。

5. 請再輸入一次新密碼，以便確認新密碼。
6. 您已成功地為投影機設定了一組新密碼。請記得下一次開啟投影機時要輸入新的密碼。
7. 若要退出 OSD 功能表，請按下「**MENU/EXIT**」。

停用密碼功能

若要停用密碼保護功能，請在開啟 OSD 功能表系統後返回「系統設定：進階」>「安全設定」>「變更安全性設定」功能表。按下 **MODE/ENTER**。螢幕顯示「輸入密碼」訊息。輸入目前的密碼。

- i. 如果密碼正確，OSD 功能表就會回到「安全設定」頁。按下 **▼** 以反白**開機鎖定**，然後按下 **◀/▶** 選取關閉。下次開啟投影機時，您就不需再輸入密碼。
- ii. 如果密碼錯誤，會顯示密碼錯誤訊息，接著顯示「輸入密碼」訊息等候您再次輸入。您可以按下「**MENU/EXIT**」取消變更密碼，或嘗試輸入其它密碼。

📖 請注意，雖然密碼功能已取消，您仍須保存舊密碼，以備未來需要重新啟動密碼功能時輸入舊密碼。

切換輸入訊號

本投影機可以同時連接多個視訊設備。然而您一次只能選擇以全螢幕顯示其中一個。在啟動投影機時，它會自動搜尋可用的訊號。

如果要讓投影機自動搜尋訊號，請確定「信號源」功能表中的「快速自動搜尋」功能為「開啟」。

選取來源：

1. 按下投影機上的 **SOURCE** 或遙控器。接著會顯示來源選取列。
2. 按下 ▲/▼ 直到選取您需要的訊號，然後按下 **MODE/ENTER**。

偵測到訊號後，所選取的來源資訊會顯示在螢幕角落幾秒鐘。如果有多台設備同時連接到投影機，可以重複步驟 1-2 以搜尋另一個訊號。

- ☞ 投影影像的亮度會根據您切換不同的輸入訊號而改變。進行電腦資料（圖形）簡報時，因為大部份為靜態影像的關係，所以其亮度會比大多數為移動影像（影片）的視訊來得亮。
- 本投影機的原生解析度為 4:3 縱橫比。為了達到最佳的影像顯示效果，您應該選擇並使用此解析度之輸入訊號來源。其它的解析度會被投影機依照「縱橫比」設定進行縮放，某些影像會變形或降低影像品質。如需詳細資訊，請參閱第 24 頁的「選擇縱橫比」。

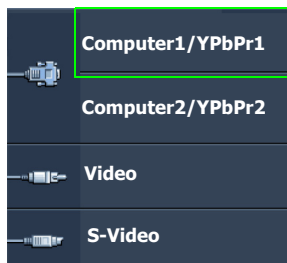

放大搜尋細節

若您需要在投影影像上尋找細節，請放大影像。使用向上鍵來瀏覽影像。

- 使用遙控器
 1. 按下 **Digital Zoom+/-** 以顯示縮放列。按下 **Digital Zoom+** 以放大影像中心。重複按下按鍵，直到顯示滿意的影像大小為止。
 2. 使用投影機或遙控器上的方向鍵（▲、▼、◀、▶）來瀏覽影像。
 3. 若要將影像還原成原始大小，請按下 **AUTO**。您也可以按下 **Digital Zoom-**。再次按下按鍵即會進一步縮小影像，直到其還原成原始大小為止。
- 使用 OSD 功能表
 1. 按下「**MENU/EXIT**」，然後按下 ◀/▶ 直到反白「顯示」功能表為止。
 2. 按下 ▼ 以反白**數位變焦**，然後按下 **MODE/ENTER**。接著會顯示縮放列。
 3. 重複按下 **Digital Zoom+** 以將影像放大成需要的大小。
 4. 若要瀏覽影像，請按下 **MODE/ENTER** 切換為位置調整模式，然後按下投影機或遙控器上的方向鍵（▲、▼、◀、▶）來瀏覽影像。
 5. 若要縮小影像，請按下 **AUTO** 將影像還原成原始大小。您也可以重複按下 **Digital Zoom-**，直到影像還原成原始大小為止。

☞ 您僅可在放大影像後才可瀏覽影像。您在移動瀏覽細部時仍然可以繼續放大影像。

選擇縱橫比

縱橫比是影像寬度與高度的比例。大多數的類比電視及某些電腦都是 4:3，而數位電視和 DVD 通常是 16:9。

因為像本投影機這種數位顯示裝置具有處理數位訊號的能力，就能夠將輸入的影像動態地延伸並調整之後再輸出成不同縱橫比的影像比例。

若要變更投射的影像比例（不論來源影像的比例為何）：

- 使用遙控器
 1. 按下**縱橫比**以顯示目前的設定。
 2. 重複按下**縱橫比**，以依照視訊訊號格式和您的顯示需求來選取適合的縱橫比。
- 使用 OSD 功能表
 1. 按下 **MENU/EXIT**，然後按下 ◀/▶ 直到反白顯示功能表為止。
 2. 按下 ▼ 反白**縱橫比**。
 3. 按下 ◀/▶ 依照視訊訊號格式和您的顯示需求來選取適合的縱橫比。

關於縱橫比

 下面的圖形中，黑色部分是非顯示區域，白色部分是顯示區域。

- OSD 功能表可以顯示在未使用的黑色顯示區域。

1. **自動**：依照比例調整影像，使其在水平或垂直寬度上符合投影機的最佳解析度。若輸入影像的比例並非 **4:3** 或 **16:9**，而您想要善用螢幕空間且不變更影像的縱橫比，則適合採取此動作。

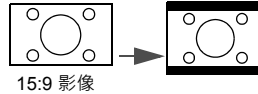

2. **實際大小**：影像以原始解析度大小投影，並調整以符合顯示區域。對於較低解析度的輸入訊號來說，投影出來的影像會比調整成全螢幕的影像還來得小。如果需要的話，您可以使用縮放設定或是移動投影機與螢幕來增加投影影像的大小。在調整完投影機之後，您可能需要再重新設定焦距。

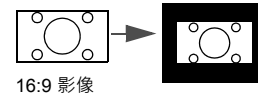
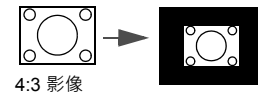

3. **4:3**：將影像以 **4:3** 縱橫比顯示在螢幕的中心。此方式最適合 **4:3** 影像，例如某些電腦螢幕、標準電視和 **4:3** 縱橫比的 DVD 電影，因為這些都沒有更改比例。

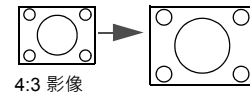

4. **16:9**：將影像以 **16:9** 縱橫比顯示在螢幕的中心。這是最適合如高畫質電視等原來就為 **16:9** 縱橫比的影像，因為無需再改變其縱橫比。

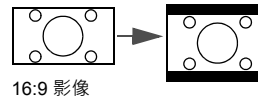

5. **16:10**：將影像以 **16:10** 縱橫比顯示在螢幕的中心。這是最適合原來就為 **16:10** 縱橫比的影像，因為無需再改變其縱橫比。

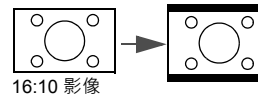

最佳化影像

使用牆面色彩

若需在非白色牆面上投影影像時，「牆面色彩」功能能夠幫助調整投影影像的色彩，以避免與原始影像出現色彩差異。

若要使用此功能，請進入「顯示」>「牆面色彩」功能表，並按下 ◀/▶ 選擇最接近投影牆面的顏色。有幾種預先校正好的色彩可供您選擇：淺黃色、粉紅色、淺綠色、藍色和黑板。

選取影像模式

本投影機內建數種預設圖片模式，您可以選擇適合您操作環境與輸入訊號影像的模式。

請依照下列其中之一步驟，選擇您所需操作模式。

- 重複按下投影機或遙控器上的 **MODE/ENTER**，直到選定所需模式。
 - 進入影像 > 圖片模式功能表，並按下 ◀/▶ 以選取需要的模式。
1. **動態模式**：將投影影像亮度最大化。此模式適用於當需要極高亮度的情況下，例如在明亮的房間中使用投影機時。
 2. **簡報模式**：針對簡報所設計。為了配合個人電腦與筆記型電腦上的顏色，所以在此模式下會將亮度加強。
 3. **sRGB 模式**：不管亮度的設定而將 RGB 顏色的純度最大化，以提供真實生活的影像。此模式最適合檢視由相容 sRGB 且設定適當的相機所拍出的影像，以及電腦圖形或像 AutoCAD 所繪製的圖像。
 4. **劇院模式**：適合在較暗（微光）的環境下來播放電影，或是利用電腦來播放數位相機或 DV 所拍攝的短片。
 5. **3D 模式**：適合播放 3D 影像和 3D 短片。
 6. **使用者 1/使用者 2 模式**：喚回根據目前可用圖片模式自訂的設定。如需詳細資訊，請參閱第 26 頁的「設定使用者 1/使用者 2 模式」。

設定使用者 1/使用者 2 模式

如果目前可用的圖片模式不符合您的需求，另外有兩種使用者自訂模式。您可以利用其中一種圖片模式（除了使用者 1/2 以外）當作專屬模式的基本設定，再進行修改。

1. 按下「MENU/EXIT」開啟 OSD 功能表。
2. 進入「圖片」>「圖片模式」功能表。
3. 按下 ◀/▶ 以選取「使用者 1」或「使用者 2」。
4. 按下 ▼ 反白參考模式。

 此功能只有當已在「圖片模式」子功能表項目中選取「使用者 1」或「使用者 2」模式時才能使用。

5. 按下 ◀/▶ 選取最接近您所需要的圖片模式。
6. 按下 ▼ 選取要變更的功能表項目，然後使用 ◀/▶ 變更設定值。有關詳細資訊，請參閱以下「微調使用者模式裡的影像品質」。

微調使用者模式裡的影像品質

根據偵測的訊號類型與選取的影像模式，可能無法使用以下的某些功能。您可以根據需求反白這些功能並按下投影機或遙控器上的 ◀/▶ 來調整設定值。

調整亮度

數值愈大，影像愈明亮。數值愈小，影像愈暗沈。調整此控制項，影像顯示的黑色區域依然為黑色，但細節更為清晰可見。



調整對比

數值愈大，對比度愈大。當為所選訊輸入訊號及檢視環境調整完亮度後，請使用此功能設定，再使用此設定白色峰值。



調整色彩

數值愈小，色彩對比愈低。如果數值太高，影像的色彩就會過頭，這樣會讓影像變得不真實。

調整色調

數值愈大，影像愈偏紅色調。數值愈小，影像愈偏綠色調。

調整銳利度

數值愈大，畫面更清晰。數值愈小，畫面就愈柔和。

調整 Brilliant Color

本技術利用最新的色彩處理演算法系統強化技術，在提升亮度的同時，提供更真實、生動的投影色彩。同時，針對在影片及自然風景中常出現的中間色調，本技術更可提升超過 50% 的畫質，使得投影影像的色彩更為真實。如果您偏好該品質的影像，請選取**開啟**。如果不需要，則選取**關閉**。

選取**關閉**時，色溫功能無法使用。

選擇色溫

可用的色溫 * 設定選項會依據選取的訊號類型而有所不同。

1. **冷**：讓影像看起來有偏藍的白色。
2. **正常**：維持正常的白色。
3. **熱**：讓影像看起來有偏紅的白色。

* 關於色溫：

許多不同的色度在不同的情況下被視為是「白色」。表現白色的常用方式之一就是「色溫」。低色溫的白色顯得偏紅。高色溫的白色顯得偏藍。

設定偏好的色溫

如要設定偏好的色溫：

1. 反白色溫，按下投影機或遙控器上的 ◀/▶，然後選取**熱**、**正常**或**冷**。
2. 按下 ▼ 反白色溫微調，按下 **MODE/ENTER**。「色溫微調」頁出現。
3. 按下 ▲/▼ 以反白您要變更的項目，然後按下 ◀/▶ 調整數值。
 - **R 增益 / G 增益 / B 增益**：調整紅色、綠色及藍色的對比度。
 - **R 位移 / G 位移 / B 位移**：調整紅色、綠色及藍色的亮度。
4. 按下「**MENU/EXIT**」離開並儲存設定。

3D 色彩管理

在大部分的情況下，色彩管理是不需要的，例如在燈光開啟的教室、會議室或休息室，或是在外面日光可以射入的房間裡。

只有永久安裝在燈光受到控制的會議室、演講廳或家庭劇院時，才需考慮色彩管理。色彩管理可在您需要的時候讓您設定色彩微調，以提供更精確的色彩輸出。

只有在受到控制和觀賞狀況相同的情況下，才能達到適當的色彩管理。您需要使用一個色度計（色彩光線測量器），並提供一組適當的來源影像作為測量色彩重現使用。本投影機並不包含這些工具，不過您的投影機購買商應該能提供您適當的建議或專業的安裝服務。

色彩管理提供六組顏色 (RGBCMY) 可作為調整。當您選取每一組色彩時，可以根據您的喜好調整其範圍和飽和度。

如果您有購買測試光碟，光碟裡會包含各種色彩測試畫面，可以在螢幕、電視、投影機上作為測試色彩表現之用。您可以將光碟裡的影像投影在螢幕上，然後進入「3D 色彩管理」功能表做調整。

若要調整設定：

1. 進入影像功能表並反白 **3D 色彩管理**。
2. 按下投影機或遙控器上的 **MODE/ENTER**，接著就會顯示「3D 色彩管理」頁。
3. 反白「主色」並按下 ◀/▶ 選取紅色、黃色、綠色、青色、藍色或洋紅色。
4. 按下 ▼ 以反白色調，然後按下 ◀/▶ 選取其範圍。範圍增加，此顏色就會包含越多兩個鄰近顏色的範圍。

關於色彩之間的相互關係請參閱右圖。

例如，如果您選擇紅色並將範圍設成 0，則只會選取投射影像裡的純紅色。增加它的範圍會使得紅色更接近黃色和洋紅。

5. 按下 ▼ 以反白飽和度，並按下 ◀/▶ 將值調整為您的偏好值。所做的每一項調整都會立即反映到影像上。
例如，如果您選擇紅色並將數值設成 0，則只有純紅色的飽和度會受到影響。

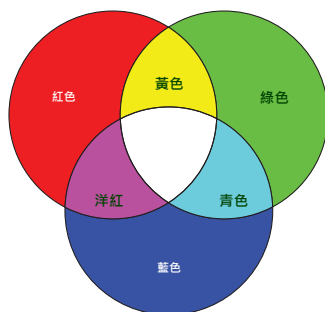

☞ **飽和度**就是某個色彩在視訊畫面中的總量。數值愈小，色彩飽和度愈低；設成「0」會把色彩從整個影像中去除。如果飽和度過高，色彩就會變得過頭而不真實。

6. 按下 ▼ 反白**增益**，然後按下 ◀/▶ 將其調整為您偏好的值。您所選取的主要色彩對比度將會受到影響。所做的每一項調整都會立即反映到影像上。
7. 重複步驟 3 至 6 對其它顏色作調整。
8. 確定完成所有必要的調整。
9. 按下「**MENU/EXIT**」離開並儲存設定。

重設目前或所有的影像模式

1. 進入影像功能表並反白**重設圖片設定**。
2. 按下「**MODE/ENTER**」，然後按下 ▲/▼ 以選取**目前**或**所有**。
 - **目前**：將目前的影像模式還原成出廠預設值。
 - **所有**：將所有影像模式回復為原廠預設設定。

設定簡報計時器

簡報計時器可以在螢幕上顯示簡報的時間，幫助您做好簡報的時間控制。依照以下步驟使用此功能：

1. 進入「系統設定：基本」>「簡報計時器」功能表，並按下 **MODE/ENTER**，以顯示「簡報計時器」頁面。
2. 反白「計時器間隔」，然後按下 ◀/▶ 決定時間範圍。時間長度可設定為 1 至 5 分鐘，以 1 分鐘作為增減量，以及 5 至 240 分鐘，以 5 分鐘作為增減量。

☞ 如果計時器已經啟動，當「計時器間隔」重新設定時，計時器會重新開始計時。

3. 按下 ▼ 反白「顯示計時器」，然後按下 ◀/▶。選擇是否要在畫面上顯示計時器。

選擇	說明
永遠顯示	在整個簡報過程中將計時器顯示在螢幕上。
3 分 / 2 分 / 1 分	在最後 3/2/1 分鐘時，將計時器顯示在螢幕上。
永遠不顯示	在整個簡報過程中隱藏計時器。

4. 按下 ▼ 反白「計時器位置」，然後按下 ◀/▶ 設定計時器的位置。

左上角 → 左下角 → 右上角 → 右下角

5. 按下 ▼ 反白「計時器計時方式」，然後按下 ◀/▶ 選取您要的計時方式。

選擇	說明
正數	從 0 增加到設定的時間。
倒數	從設定的時間減少到 0。

6. 按下 ▼ 反白「聲音提醒」，然後按下 ◀/▶ 決定是否要啟動聲音提示功能。如果您選取「開啟」，在倒數或正數的最後 30 秒會聽見兩聲「嗶嗶」，計時時間到了之後會聽到三聲「嗶嗶嗶」。
7. 若要啟動簡報計時器，請按下 ▼，然後按下 ◀/▶ 反白「開啟」並按下「**MODE/ENTER**」。
8. 接著會顯示一則確認訊息。反白「是」並按下投影機或遙控器上的「**MODE/ENTER**」確認。您會看到螢幕上顯示「計時器已開啟」訊息。計時器會在開啟後開始計時。

若要取消計時器，請執行下列步驟：

1. 進入「系統設定：基本」>「簡報計時器」功能表並反白「關閉」。按下 **MODE/ENTER**。接著會顯示一則確認訊息。
2. 反白「是」並按下「**MODE/ENTER**」確定。您會看到螢幕上顯示「計時器已關閉」訊息。

遠端翻頁作業

開始使用翻頁功能之前，請先用 USB 訊號線將投影機連接到電腦或筆記型電腦。如需詳細資訊，請參閱第 15 頁的「連線」。

您可以按下遙控器上的 **Page Up/Page Down**，操作顯示軟體程式（在連線的電腦上），對 **Page up/Page down** 指令作出反應（類似 Microsoft PowerPoint）。

如果遠端翻頁功能無法運作，請檢查 USB 連接是否正確，以及電腦上的滑鼠驅動程式是否更新為最新版本。

 遠端翻頁功能無法在 Microsoft® Windows®98 作業系統下運作。建議使用 Windows®XP 以上版本的作業系統。

鎖定影像

按下遙控器上的 **Freeze** 可以鎖定影像。畫面左上角會顯示「**FREEZE**」的字樣。若要解除此功能，請按投影機或遙控器上的任何按鍵。

 請注意，如果遙控器上有以下按鍵，按下這些按鍵將無法解除此功能：**LASER**、**#1**、**#4**、**Page Up/Page Down**、**NETWORK**、**NETWORK SETTING**。

即使畫面在鎖定狀態，視訊或其它裝置的影像還是持續播放。因此，如果連接的裝置有聲音輸出，這時，您還是會聽到聲音的播放。

隱藏畫面

為了讓觀眾完全專注於簡報者，可以利用投影機或遙控器上的「**ECO BLANK**」隱藏螢幕影像。啟用此功能時，如果有連接音訊輸入訊號的話，仍可以聽到其聲音。

您可在「**系統設定：基本 > 操作設定 > 空白畫面計時**」功能表中設定空白時間，讓投影機在啟動空白畫面之後的一段時間內，因沒有執行任何動作而自動恢復影像。



如果預設的時間長度不符合您簡報所需，請選取「**停用**」。



不論「**空白畫面計時**」為啟動或停用狀態，您都可以隨時按下投影機或遙控器上大部分的按鍵來恢復影像。

 當投影機在運作時，請勿讓任何物品擋住投影的鏡頭，因為這樣可能會使得該物品遇熱變形，甚至引起火災。

鎖定控制鍵

您可以鎖定投影機上的控制按鍵，避免不小心更改了投影機的設定（例如不小心被小孩子按到按鍵）。啟動「**面板按鍵鎖定**」時，投影機上除了  **電源** 以外的控制按鍵都無法使用。

1. 進入「**系統設定：基本**」>「**面板按鍵鎖定**」功能表，並按下投影機或遙控器上的   選取「**開啟**」。接著會顯示一則確認訊息。
2. 反白「**是**」並按下「**MODE/ENTER**」確定。

若要取消面板按鍵鎖，請使用遙控器進入「**系統設定：基本**」>「**面板按鍵鎖定**」功能表，然後按下   選取「**關閉**」。

 當面板按鍵鎖定功能啟用時，遙控器上的按鍵仍可使用。

- 如果您沒有停用面板按鍵鎖就關閉投影機，下次開啟投影機時仍然會處於鎖定的狀態。

在高海拔環境中使用

如果您身處海平面 1500 至 3000 公尺，以及溫度介於 0°C 至 30°C 的環境時，建議您選擇使用**高海拔模式**。

 使用環境高度位於 0 至 1500 公尺且溫度處於 0°C 至 35°C 之間時，請勿使用**高海拔模式**。如果您在此狀況下使用，投影機會過度冷卻。

若要啟動**高海拔模式**：

1. 按下 **MENU/EXIT**，然後按下 **◀/▶** 直到反白**系統設定：進階**功能表為止。
2. 按下 **▼** 以反白「**高海拔模式**」，然後按下 **◀/▶** 選取「**開啟**」。接著會顯示一則確認訊息。
3. 反白「**是**」並按下 **MODE/ENTER**。

當啟用「**高海拔模式**」時，為了達到降低裝置的溫度並提高效率，必須提高風扇的轉速，也因此會產生較高分貝的運作噪音。

若您在除了上述以外的其它惡劣環境下使用投影機，可能會出現自動關機的現象。此現象乃為了防止投影機內部過熱所做的保護設計。若發生這類情形，請切換到**高海拔模式**以解決自動關機的問題。然而，這並不表示本投影機可以在任何惡劣或不良的環境下使用。

調整聲音

您可以按照下列所示進行音效調整，並在投影機喇叭上生效。請務必正確連接至投影機音訊輸入來源。如需有關如何連接音訊輸入來源的資訊，請參閱第 15 頁的「[連線](#)」。

設為靜音

若要暫時關閉音效：

1. 按下 **MENU/EXIT**，然後按下 **◀/▶** 直到反白**系統設定：進階**功能表為止。
2. 按下 **▼** 反白「**音訊設定**」，然後按下 **MODE/ENTER**。「**音訊設定**」頁出現。
3. 反白**靜音**，然後按下 **◀/▶** 選取**開啟**。

 您也可以按下遙控器上的 **Mute** 來切換開啟 / 關閉投影機音訊（若適用）。

調整音量

若要調整音量，請按下 **Volume +/-** 或  / ，或是：

1. 重複上面的步驟 1 至 2。
2. 按下 **▼** 以反白**音量**，然後按下 **◀/▶** 以選取需要的音量。

關閉開 / 關機提示音

關閉鈴聲：

1. 重複上面的步驟 1 至 2。
2. 按下 **▼** 以反白**開 / 關機提示音**，然後按下 **◀/▶** 以選取**關閉**。

 唯一能夠變更「**開 / 關機提示音**」的方式就是設定此處的「**開啟**」或「**關閉**」。設定靜音或變更音量並不會影響到「**開 / 關機提示音**」。

使用測試畫面

投影機可顯示網格測試畫面。此功能可以協助您調整影像的大小和焦點，並檢查投影的影像是否有變形。

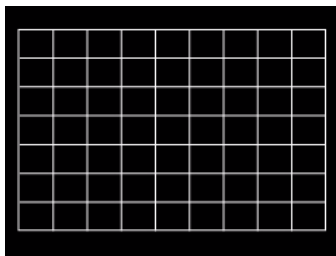

若要顯示測試畫面，請開啟 OSD 功能表並進入系統設定：進階 > 測試畫面，然後按下 ◀/▶ 以選取開啟。



使用教學範本

投影機提供許多預設畫面，可用於各種教學目的。啟動畫面：

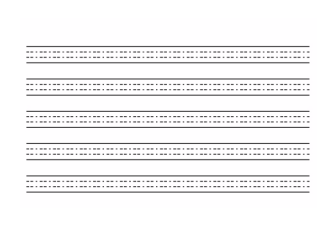
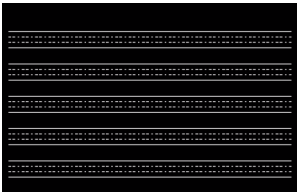
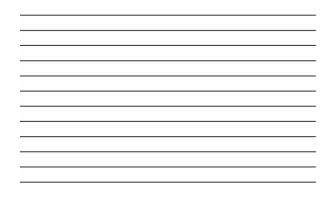
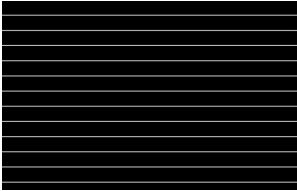
1. 開啟 OSD 功能表並進入顯示 > 教學表格，然後按下 ▲/▼ 以選取黑板或白板。
2. 按下 ◀/▶ 以選擇需要的畫面。
3. 按下 **MODE/ENTER** 以啟動畫面。

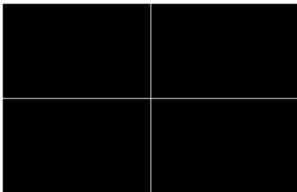
教學表格	白板	黑板
英文字母		
橫式表格		
座標圖		

關閉投影機

1. 按下 **電源** 鍵，接著會顯示一則確認訊息。
如果您未在幾秒內做出回應，訊息就會消失。
2. 再按一下 **電源** 鍵。「**POWER (電源指示燈)**」會閃爍橘燈，然後燈泡熄滅，風扇會持續運作 **90 秒** 以冷卻投影機。

 為保護燈泡，投影機並不會在冷卻過程中回應任何指令。

若要縮短冷卻時間，您也可以啟動「快速冷卻」功能。如需詳細資訊，請參閱第 39 頁的「快速冷卻」。

3. 完成冷卻程序後，即會聽見「**關機鈴聲**」。
POWER (電源指示燈) 會呈現橘色恆亮，風扇停止。請從電源插座上拔下電源線。

 如需關機提示音的詳細資訊，請參閱第 31 頁的「關閉開 / 關機提示音」。

- 若投影機不正常關機，為了保護投影燈泡，在試圖重新啟動投影機時，風扇會動作幾分鐘以冷卻投影機。當風扇停止運轉且 **POWER (電源指示燈)** 亮橘色燈後，請再次按下

電源 鍵重新啟動投影機。

- 燈泡壽命將視環境狀況及使用情形而定。

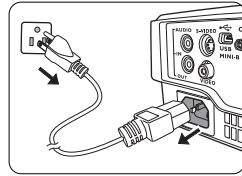

直接關機

等投影機關機後，您可以直接將 AC 電源線拔出。為保護燈泡，請等待 10 分鐘後再重新啟動投影機。(當您嘗試重新啟動投影機時，風扇會運轉幾分鐘以進行冷卻。

在此情況下，當風扇停止運轉且 **POWER (電源指示燈)** 亮橘色燈後，請再次按下

電源 鍵重新啟動投影機。)

操作功能表

功能表系統

請注意 OSD 功能表會根據使用者所選訊號類型以及投影機型號而有所不同。







主功能表	子功能表	選項	
1. 顯示	牆面色彩	關閉 / 淺黃色 / 粉紅色 / 淺綠色 / 藍色 / 黑板	
	縱橫比	自動 / 實際大小 / 4:3/16:9/16:10	
	梯形修正		
	位置		
	相位		
	水平大小		
	數位變焦		
	3D	3D 模式	頂端 - 底部 / 影格順序 / 並排 / 關閉
		3D Sync 反轉	無效 / 反轉
		儲存 3D 設定	3D 設定 1/3D 設定 2/3D 設定 3
套用 3D 設定		3D 設定 1/3D 設定 2/3D 設定 3/ 關閉	
教學表格	黑板	關閉 / 英文字母 / 橫式表格 / 座標圖	
	白板	關閉 / 英文字母 / 橫式表格 / 座標圖	
2. 影像	圖片模式	動態 / 簡報 / sRGB / 劇院 / (3D) / 使用者 1 / 使用者 2	
	參考模式	動態 / 簡報 / sRGB / 劇院 / (3D)	
	亮度		
	對比		
	色彩		
	色調		
	銳利度		
	Brilliant Color	開啟 / 關閉	
	色溫	冷 / 正常 / 熱	
	色溫微調		R 增益 / G 增益 / B 增益 / R 位移 / G 位移 / B 位移
		3D 色彩管理	主色
	色調		
	飽和度		
	增益		
	重設圖片設定		目前 / 所有 / 取消
3. 信號源	快速自動搜尋	開啟 / 關閉	

主功能表	子功能表	選項	
4. 系統設定： 基本	簡報計時器	計時器間隔	1~240 分
		顯示計時器	永遠顯示 /3 分 /2 分 /1 分 / 永遠不顯示
		計時器位置	左上角 / 左下角 / 右上角 / 右下角
		計時器計時方式	倒數 / 正數
		聲音提醒	開啟 / 關閉
		開啟 / 關閉	
	語言	English / Français / Deutsch Italiano / Español / Русский 繁體中文 / 簡體中文 / 日本語 / 한국어 / Svenska / Nederlands / Türkçe / Čeština / Português / हिन्दी / Polski Magyar / Hrvatski / Română / Norsk / Dansk / Български / Suomi / Indonesian / Ελληνικά / العربية / हिन्दी	
	投影機安裝	正放前投 / 正放後投 / 倒吊後投 / 倒吊前投	
	主選單設定	主選單顯示時間	5 秒 / 10 秒 / 20 秒 / 30 秒 / 永遠顯示
		主選單位置	居中 / 左上角 / 右上角 / 右下角 / 左下角
		提醒訊息	開啟 / 關閉
	操作設定	直接開機	開啟 / 關閉
		訊號開機	開啟 / 關閉
		自動關機	無效 / 3 分 / 10 分 / 15 分 / 20 分 / 25 分 / 30 分
		快速冷卻	開啟 / 關閉
		立即重新啟動	開啟 / 關閉
		空白畫面計時	無效 / 5 分 / 10 分 / 15 分 / 20 分 / 25 分 / 30 分
		睡眠計時器	無效 / 30 分鐘 / 1 小時 / 2 小時 / 3 小時 / 4 小時 / 8 小時 / 12 小時
		面板按鍵鎖定	開啟 / 關閉
	背景色	黑色 / 藍色 / 紫色 / BenQ	
	開機畫面	黑色 / 藍色 / BenQ	

主功能表	子功能表	選項	
5. 系統設定： 進階	高海拔模式	開啟 / 關閉	
	音訊設定	靜音	開啟 / 關閉
		音量	
		開 / 關機提示音	開啟 / 關閉
	燈泡設定	燈泡模式	正常 / 省電 / SmartEco / LampSave
		重設燈泡計時	
		燈泡計時	
	安全設定	變更密碼	
		變更安全性設定	
		開機鎖定	開啟 / 關閉
	傳輸速率	2400/4800/9600/14400/19200/ 38400/57600/115200	
	測試畫面	開啟 / 關閉	
	隱藏式字幕設定	啟用隱藏式字幕	開啟 / 關閉
		字幕版本	CC1/CC2/CC3/CC4
待機設定	監視器輸出	開啟 / 關閉	
	音效傳送	關閉 / 音訊輸入	
	重設所有設定值		
6. 資訊	目前系統狀態	<ul style="list-style-type: none"> • 來源 • 圖片模式 • 燈泡模式 • 解析度 • 3D 格式 • 色彩系統 • 燈泡使用時間 • 韌體版本 	

請注意，功能表項目只有在投影機偵測到一個以上的有效訊號時才能使用。如果沒有任何設備連接到投影機或是偵測不到任何訊號，就只能存取有限的功能表項目。



功能表說明

功能	說明
牆面色彩	當投影表面不是白色時，可校正投影影像的顏色。如需詳細資訊，請參閱第 26 頁的「使用牆面色彩」。
縱橫比	依照您的輸入訊號來源，可多種選項來設定影像縱橫比。如需詳細資訊，請參閱第 24 頁的「選擇縱橫比」。
梯形修正	可修正影像的任何梯形失真。如需詳細資訊，請參閱第 19 頁的「修正梯形失真」。
位置	<p>顯示位置調整頁面。要移動投影影像，請使用方向鍵按鈕。頁面下方部分的值在您按下按鍵時會隨著變更，直到達到最大值或最小值為止。</p> <p> 此功能只有在選取 PC 訊號（類比 RGB）時才能使用。</p>
相位	<p>調整頻率相位以減少影像失真的狀況。</p> <p> 此功能只有在選取 PC 訊號（類比 RGB）時才能使用。</p> 
水平大小	<p>調整影像的水平寬度。</p> <p> 此功能只有在選取 PC 訊號（類比 RGB）時才能使用。</p>
數位變焦	<p>放大或縮小影像。如需詳細資訊，請參閱第 23 頁的「放大搜尋細節」。</p>
3D	<p>此投影機提供 3D 功能，藉由呈現影像的深度，讓您以更逼真的畫質欣賞 3D 電影、視訊和體育賽事。您需要配戴 3D 眼鏡才可以觀賞 3D 影像。</p> <p>3D 模式 預設設定為關閉。請按下 ▲/▼ 以選擇 3D 模式。</p> <p> 3D 功能為啟用時：</p> <ul style="list-style-type: none"> • 投射影像的亮度將會降低。 • 無法調整圖片模式。 <p>3D Sync 反轉 當您發現影像景深顛倒時，可啟用此功能來修正問題。</p> <p>儲存 3D 設定 當您在進行適當調整後成功播放 3D 內容時，您可以啟用此功能，並選擇 3D 設定組合來記憶目前的 3D 設定。</p> <p>套用 3D 設定 在儲存 3D 設定後，您可以選擇您已儲存的 3D 設定組合來決定是否要套用。套用後，如果輸入的 3D 內容符合投影機儲存的 3D 設定，投影機會自動播放該內容。</p> <p> 只能使用含已記憶資料的 3D 設定組合。</p>
教學表格	如需詳細資訊，請參閱第 32 頁的「使用教學範本」。

功能	說明
2. 影像功能表	圖片模式 預設圖片模式可以讓您將投影機的影像設定最佳化，以符合程式類型。如需詳細資訊，請參閱第 26 頁的「 選取影像模式 」。
	參考模式 選取一個最符合您需求的影像品質之圖片模式，然後依照同一頁面下方所列出的選項來進一步微調影像。如需詳細資訊，請參閱第 26 頁的「 設定使用者 1/ 使用者 2 模式 」。
	亮度 調整影像亮度。如需詳細資訊，請參閱第 27 頁的「 調整亮度 」。
	對比 調整影像的明暗差異程度。如需詳細資訊，請參閱第 27 頁的「 調整對比 」。
	色彩 調整色彩飽和度的等級，也就是在一視訊影像中每一種色彩的數量。如需詳細資訊，請參閱第 27 頁的「 調整色彩 」。  這個功能只有在選取 Video、S-Video 或 Component Video 訊號時才能使用。
	色調 調整影像的紅色和綠色色調。如需詳細資訊，請參閱第 27 頁的「 調整色調 」。  此功能只有在選取 Video 或 S-Video 訊號，且系統格式為 NTSC 時才能使用。
	銳利度 調整影像，使其看起來較清晰或較柔和。如需詳細資訊，請參閱第 27 頁的「 調整銳利度 」。  這個功能只有在選取 Video、S-Video 或 Component Video 訊號時才能使用。
	Brilliant Color 如需詳細資訊，請參閱第 27 頁的「 調整 Brilliant Color 」。
	色溫 如需詳細資訊，請參閱第 27 頁的「 選擇色溫 」。
	色溫微調 如需詳細資訊，請參閱第 27 頁的「 設定偏好的色溫 」。
3D 色彩管理 如需詳細資訊，請參閱第 28 頁的「 3D 色彩管理 」。	
重設圖片設定 如需詳細資訊，請參閱第 28 頁的「 重設目前或所有的影像模式 」。	
3. 信號源功能表	快速自動搜尋 如需詳細資訊，請參閱第 23 頁的「 切換輸入訊號 」。

功能	說明
簡報計時器	幫助提醒簡報者做好時間控制。如需詳細資訊，請參閱第 29 頁的「設定簡報計時器」。
語言	設定 OSD 功能表的語言。如需詳細資訊，請參閱第 20 頁的「使用功能表」。
投影機安裝	投影機可以安裝在天花板上或螢幕後面，也可以使用鏡射功能。如需詳細資訊，請參閱第 13 頁的「選擇一個合適的位置」。
主選單設定	<p>主選單顯示時間 設定在最後一次按下按鍵後，OSD 畫面出現的時間長度。</p> <p>主選單位置 設定 OSD 功能表的位置。</p> <p>提醒訊息 設定開啟或關閉提醒訊息。</p>
操作設定	<p>直接開機 允許投影機在電源線通電後自動開啟。</p> <p>訊號開機 設定當投影機在待機模式且訊號透過 VGA 訊號線傳送時是否無需按下電源或 ON，即可直接開啟投影機。</p> <p>自動開機 可讓投影機經過一段時間沒有偵測到任何輸入訊號時自動開機。如需詳細資訊，請參閱第 43 頁的「設定自動開機」。</p> <p>快速冷卻 啟用或停用「快速冷卻」功能。選擇「開啟」來啟動此功能，以縮短一般需要 90 秒的冷卻時間至約 15 秒。</p> <p> 這個功能在「立即重新啟動」為「關閉」時才能使用。</p> <p>立即重新啟動 選取「開啟」時，您就可以在投影機關機後的 90 秒內立即重新啟動投影機。</p> <p>空白畫面計時 設定當空白畫面啟動時螢幕的空白時間，一旦時間結束，投影機即恢復投影的影像。如需詳細資訊，請參閱第 30 頁的「隱藏畫面」。</p> <p>睡眠計時器 設定自動關機的計時器。</p>
面板按鍵鎖定	除了投影機上的  電源和遙控器上的按鍵之外，停用或啟用所有的面板按鍵功能。如需詳細資訊，請參閱第 30 頁的「鎖定控制鍵」。
背景色	設定投影機的背景色彩。
開機畫面	提供您選擇在開機過程中要顯示的標誌畫面。

4. 系統設定：基本功能表

功能	說明
高海拔模式	提供在高海拔環境下使用的模式。如需詳細資訊，請參閱第 31 頁的「在高海拔環境中使用」。
音訊設定	如需詳細資訊，請參閱第 31 頁的「調整聲音」。
燈泡設定	<p>燈泡模式 如需詳細資訊，請參閱第 43 頁的「設定燈泡模式」。</p> <p>重設燈泡計時 如需詳細資訊，請參閱第 46 頁的「重新設定燈泡的計時器」。</p> <p>燈泡計時 如果需要更多關於如何計算總燈泡使用時間的資訊，請參閱第 43 頁的「了解燈泡使用時間」。</p>
安全設定	如需詳細資訊，請參閱第 21 頁的「使用密碼功能」。
傳輸速率	請選擇與您電腦完全相同的傳輸率，這樣才可以使適當的 RS-232 訊號線連接投影機，更新或下載投影機的韌體。此功能是為了合格的維修人員設計的。
測試畫面	如需詳細資訊，請參閱第 32 頁的「使用測試畫面」。
隱藏式字幕設定	<p>啟用隱藏式字幕 若選取的輸入訊號具有內建字幕，則選取開啟可啟動此功能。</p> <ul style="list-style-type: none"> 字幕：螢幕上會顯示內建字幕之電視節目和影片的對話、旁白及音效（通常在電視清單中會標示為「CC」）。 <p>字幕版本 選取喜好的內建字幕模式。若要檢視字幕，請選擇 CC1、CC2、CC3 或 CC4（CC1 會顯示您當地的主要語言字幕）。</p>
待機設定	<p>監視器輸出 選取「開啟」可開啟此功能。投影機可以在處於待機模式，而且 COMPUTER I 插孔已正確連接到裝置時，輸出 VGA 訊號。如需如何連接的詳細資訊，請參閱第 15 頁的「連線」。</p> <p>音效傳送 按下 ◀/▶ 選擇要在操作模式中使用的來源。關於如何進行連線，請參閱第 15 頁的「連線」。對應的插孔正確連接裝置時，投影機即可在待機模式中將音訊輸出到外接式喇叭。內建喇叭將在待機模式中靜音。</p> <p> 啟用此功能會稍微增加待機時的耗電量。</p>
重設所有設定值	<p>將所有設定還原成出廠預設值。</p> <p> 下列設定會保持不變：梯形修正、使用者 1、使用者 2、參考模式、3D 色彩管理、重設圖片設定、投影機安裝、語言、高海拔模式、安全設定、傳輸速率、重設所有設定值和目前系統狀態。</p>

功能	說明
<p style="writing-mode: vertical-rl; text-orientation: upright;">6. 資訊功能表</p> <p>目前系統狀態</p>	<p>來源 顯示目前訊號來源。</p> <p>圖片模式 在影像功能表中顯示所選取的模 式。</p> <p>燈泡模式 顯示目前燈泡模 式。</p> <p>解析度 顯示輸入訊號的原生解析度。</p> <p>3D 格式 顯示目前 3D 模 式。</p> <p>色彩系統 顯示輸入系統格 式。</p> <p>燈泡使用時間 顯示燈泡已經使用的小時數。</p> <p>韌體版本 顯示投影機的韌體版本。</p>

維護

維護投影機

投影機需要維護。您需要做的定期保養就是保持鏡頭和外殼乾淨。

請勿拆卸投影機的任何零件。如需更換其他零件，請聯絡經銷商。

清潔鏡頭

發現表面有灰塵或髒污時，立刻清潔鏡頭。清理鏡頭前，請務必關閉投影機使其完全冷卻。

- 使用罐裝的壓縮空氣清除灰塵。
- 如有塵土或髒污，使用鏡片專用清潔紙或沾有清潔劑的布來輕拭鏡片。
- 絕對不要使用研磨墊、鹼性 / 酸性清潔劑、擦洗粉或是酒精、苯、溶劑或殺蟲劑等揮發性溶劑。使用此類物質或與橡膠或乙烯基物質長時間接觸可能會對投影機表面和機身材質造成傷害。

清潔投影機外殼

在您清潔外殼前，請依照第 33 頁的「關閉投影機」的說明來關閉投影機並拔掉其電源線。

- 如果要清潔髒污，請使用非棉質的軟布，輕拭外殼。
- 如果要清除嚴重髒污及斑點，請將軟布沾水或中性清潔劑。再擦拭外殼。



絕對不要使用蠟、酒精、苯、溶劑或其他化學清潔劑。上述物質會損傷外殼。

收存投影機

若要長時間收藏投影機，請遵照下列程序：

- 確定收存場所的溫度與溼度是在投影機建議的範圍之內。請參閱第 50 頁的「規格」或聯絡您的經銷商來得知其範圍。
- 收回調整腳座。
- 取出遙控器的電池。
- 將投影機放在原本的包裝或同材質的包裝材料裡。

運送投影機

建議將投影機放在原本的包裝或同材質的包裝材料裡。

燈泡資訊

了解燈泡使用時間

當使用投影機時，其燈泡使用時間會使用內建的計時器，自動地計算其使用時間（小時）。

總（相等）燈泡使用時間 = $2.5 \times$ （正常模式下的使用時間） + $1.67 \times$ （省電模式下的使用時間） + $1.54 \times$ （SmartEco 模式下的使用時間） + $1.00 \times$ （LampSave 模式下的使用時間）。

取得燈泡使用時間資訊：

1. 按下 **MENU/EXIT** 並按下 **◀/▶** 反白「系統設定：進階」功能表。
2. 按下 **▼** 反白燈泡設定，按下 **MODE/ENTER**。「燈泡設定」頁出現。
3. 您將會看見功能表上顯示的「燈泡計時」資訊。
4. 若要退出功能表，請按下 **MENU/EXIT**。

您也可以進入「資訊」功能表檢視燈泡使用時間資訊。

延長燈泡使用壽命

投射燈泡為消耗品，在正常使用下通常可以使用長達 3000–4000 小時。若要盡量延長燈泡使用壽命，您可以透過 OSD 功能表進行下列設定。

• 設定燈泡模式

將投影機設為省電、SmartEco 或 LampSave 模式時會延長燈泡使用壽命。若要設定省電、SmartEco 或 LampSave 模式，請進入「系統設定：進階 > 燈泡設定 > 燈泡模式」功能表，然後按下 **◀/▶**。

燈泡模式	說明
正常	燈泡亮度全亮
省電	降低亮度以延長燈泡使用壽命，並減低風扇噪音
SmartEco	根據內容亮度自動調整燈泡電力
LampSave	自動調整燈泡電力，並降低亮度以延長燈泡使用壽命

• 設定自動關機

此功能可以讓投影機經過一段所設定的時間後，且沒有偵測到任何輸入訊號時自動關機，以免浪費燈泡壽命。

若要設定自動關機，請進入「系統設定：基本」>「操作設定」>「自動關機」功能表，然後按下 **◀/▶**。如果預設的時間長度不符合您的個人需求，請選取無效。投影機不會在經過特定時間長度之後自動關機。

更換燈泡的時機

當燈泡指示燈亮紅燈，或出現建議更換燈泡的訊息時，在安裝新燈泡前，請洽詢經銷商或前往 <http://www.BenQ.com>。老舊燈泡可能會導致投影機故障，在部分情況下甚至發生燈泡爆炸的情形。

 **LAMP** (燈泡指示燈) 和 **TEMP** (溫度警示燈) 會在燈泡過熱時亮起。請關閉電源，讓投影機冷卻 45 分鐘。如果重開電源時，「Lamp (燈泡指示燈)」或「TEMP (溫度警示燈)」仍然亮起，請與經銷商連絡。如需詳細資訊，請參閱第 48 頁的「指示燈」。

下列燈泡警告訊息可提醒您更換燈泡。

狀態	訊息
<p>安裝新的燈泡以獲得最佳效能。如果投影機通常使用預設的「省電」執行工作 (請參閱第 43 頁的「了解燈泡使用時間」)，則您可繼續使用投影機，直到下一次的燈泡使用警告出現為止。</p> <p>按下 MODE/ENTER 可清除此訊息。</p>	
<p>強烈建議您在這個時候更換燈泡。燈泡為消耗品。燈泡亮度會隨著使用而降低。這是正常的狀況。在您發覺亮度明顯降低時，就可以更換燈泡。</p> <p>按下 MODE/ENTER 可清除此訊息。</p>	 
<p>請務必更換燈泡，投影機才能正常運作。</p> <p>按下 MODE/ENTER 可清除此訊息。</p>	

 以上訊息所顯示的「XXXX」，其數字將隨機型的不同而異。

更換燈泡 (僅供服務人員使用)

- ⚠️ 為避免觸電的危險，請務必先關閉投影機電源，並拔下電源線，再更換燈泡。
- 為降低嚴重燙傷的危險，請讓投影機冷卻至少 45 分鐘，再更換燈泡。
- 為降低手指受傷與損壞內部組件的危險，請小心取下尖銳的燈泡玻璃碎片。
- 為降低手指受傷的危險與 / 或觸摸鏡頭對影像品質造成的影響，在拆下燈泡時，請勿觸摸空的燈座。
- 燈泡內含水銀。請依照當地的危險廢棄物丟棄法規，以正確方式棄置燈泡。
- 為確保投影機最佳效能，要更換燈泡時建議您購買合格的投影機燈泡。
- 如果要在投影機倒吊在天花板上時更換燈泡，請確定燈泡插孔下方沒有人，以免燈泡破裂時可能對他人的眼睛造成傷害。
- 確保在處理破損燈泡時有良好通風。建議您使用口罩、安全護目鏡、護目鏡或面罩，並穿戴防護衣物（如手套）。

1. 關閉電源，將插頭自電源插座拔除。如果燈泡很熱，請讓燈泡冷卻 45 分鐘，以免燙傷。

- 鬆開燈泡護蓋上的固定螺絲（位於投影機的側邊），以鬆開燈泡護蓋。
- 開啟燈泡蓋。

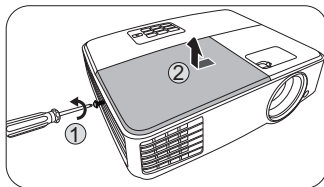

4. 移除投影機的燈泡護蓋。

- ⚠️ 請勿在尚未蓋好燈泡護蓋的情況下開啟電源。
- 請勿將手伸入燈泡與投影機間。投影機內部銳利的邊緣可能會割傷您的手。

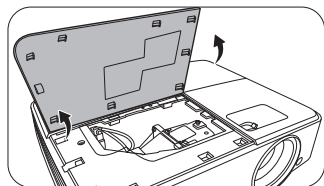

- 依照圖示將燈泡連接器從投影機上拔除。
- 鬆開鎖燈泡的螺絲。
- 拉起把手，使其成為直立狀態。

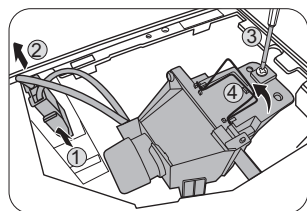

8. 利用把手將燈泡緩緩拉出投影機。

- ⚠ 太快拉出燈泡，可能會造成燈泡破裂，而使碎片掉進投影機內。
- 請勿將燈泡放在可能有水濺上去、兒童接觸得到的地方，或易燃物附近。
- 拆下燈泡後，請勿將手伸入投影機內。如果碰觸內部的光學組件，可能導致投影影像色彩不均勻並扭曲。

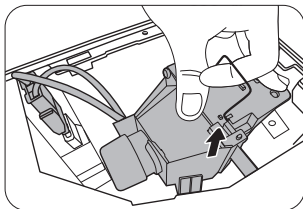

9. 如圖所示，將新燈泡放下。

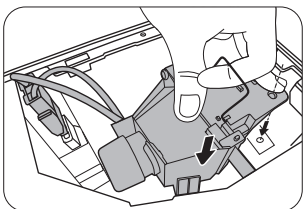

10. 將固定燈泡的螺絲鎖緊。

11. 確定把手已經放平，而且鎖在適當的位置。

12. 重新接回燈泡連接器。

- ⚠ 如果沒有鎖緊螺絲，燈泡可能會接觸不良，進而導致機器故障。
- 請勿將螺絲鎖得過緊。

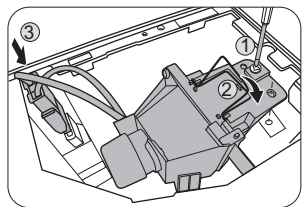

13. 將投影機的燈泡護蓋放置好。

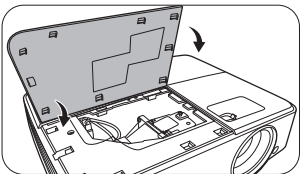

14. 關閉燈泡蓋。

15. 鎖緊燈泡護蓋固定螺絲。

- ⚠ 如果沒有鎖緊螺絲，燈泡可能會接觸不良，進而導致機器故障。
- 請勿將螺絲鎖得過緊。

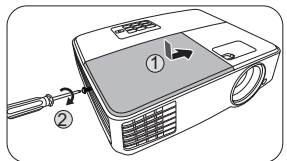

16. 連接電源線並重新啟動投影機。

- ⚠ 請勿在尚未蓋好燈泡護蓋的情況下開啟電源。

重新設定燈泡的計時器

17. 出現開機畫面後，開啟 OSD 功能表。進入「系統設定：進階」>「燈泡設定」功能表。按下 **MODE/ENTER**。「燈泡設定」頁出現。反白「重設燈泡計

時」。警告訊息詢問您是否要重設燈泡計時器。反白「重設」，然後按下「**MODE/ENTER**」。燈泡使用時間會重設為「0」。

 如果燈泡不是新的或未經更換，請勿重設時間，否則可能會導致機器損壞。

指示燈

燈光			狀態與說明
POWER ○	TEMP ○	LAMP ○	
電源事件			
橘色	關閉	關閉	待機模式
綠色閃爍	關閉	關閉	啟動電源
綠色	關閉	關閉	正常操作
橘色閃爍	關閉	關閉	正常關機冷卻
紅色	關閉	關閉	下載
綠色	關閉	紅色	CW 啟動失敗
紅色閃爍	關閉	關閉	縮放關機失敗 (資料中止)
綠色	關閉	關閉	暖機開啟
綠色	綠色	綠色	暖機關閉
燈泡事件			
關閉	關閉	紅色	正常操作下發生燈泡 1 錯誤
關閉	關閉	橘色閃爍	燈泡未亮起
綠色	關閉	橘色	燈泡壽命已結束
溫度事件			
紅色	紅色	關閉	風扇 1 錯誤 (實際風扇速度已超出所需速度)
紅色	紅色閃爍	關閉	風扇 2 錯誤 (實際風扇速度已超出所需速度)
綠色	紅色	關閉	溫度 1 錯誤 (超過限制溫度)

疑難排解

① 無法開啟投影機電源。

原因	解決方式
電源線沒有接上電源。	將電源線一端插入投影機的交流電源插孔，再將另一端插入電源插座。如果電源插座設有開關，請確認此開關已開啟。
冷卻期間，重新嘗試開啟投影機電源。	等候冷卻程序完成。

② 沒有影像。

原因	解決方式
視訊來源並未開啟或連接不正確。	開啟視訊來源，並檢查訊號線是否正確連接。
投影機並未正確連接到輸入訊號的裝置。	檢查接頭。
並未正確選擇輸入訊號。	使用投影機或遙控器上的「SOURCE」鍵，選擇正確的輸入訊號。
鏡頭護蓋沒有打開。	掀開鏡頭護蓋。

③ 影像模糊。

原因	解決方式
投影鏡頭沒有正確對焦。	使用對焦圈調整鏡頭的對焦。
投影機與螢幕沒有正確對齊。	調整投影角度與方向，並於必要時調整投影機高度。
鏡頭護蓋沒有打開。	掀開鏡頭護蓋。

④ 遙控器無法操作。

原因	解決方式
電池沒電。	請更換新電池。
遙控器和投影機之間有障礙物。	移除障礙物。
您與投影機距離太遠。	遙控器與投影機之間的距離在 8 公尺 (26 英尺) 內。

⑤ 密碼不正確。

原因	解決方式
您忘記了密碼。	如需詳細資訊，請參閱第 22 頁的「 進入密碼喚回步驟 」。

規格

投影機規格

 所有規格如有變更，恕不另行通知。

光學

解析度

1024 x 768 XGA

顯示系統

1-CHIP DMD

鏡頭 F 值

$F = 2.56 \sim 2.68 \cdot f = 22 \sim 24.1$ 公釐

清楚的對焦範圍

2.38–7.15 m @ 廣角、

2.62–7.87 m @ 焦距

燈泡

190 瓦燈泡

電子

電源

AC100–240V、2.7 A、50–60 Hz (自動)

耗電量

280 瓦 (最大) ; < 0.5 瓦 (待機)

機械

重量

2.1 公斤 (4.63 磅)

輸出端子

RGB 輸出

D-Sub 15 針 (母端) x 1

喇叭

(立體聲) 2 瓦 x 1

音訊訊號輸出

PC 音訊插孔 x 1

控制

RS-232 序列控制

9 針腳 x 1

紅外線接收器 x 1

輸入端子

電腦輸入

RGB 輸入

D-Sub 15 針 (母端) x 2

視訊訊號輸入

S-VIDEO

Mini DIN 4 針連接埠 x 1

VIDEO

RCA 插孔 x 1

SD/HDTV 訊號輸入

類比 - 色差 RCA 插孔 x 3

(透過 RGB 輸入)

音訊訊號輸入

音訊輸入

PC 音訊插孔 x 1

USB 連接埠 (Mini-B x 1)

環境需求

操作溫度

0°C 至 40°C (海平面)

操作相對濕度

10%–90% (無冷凝狀態)

操作海拔

0–1499 公尺、0°C–35°C

1500–3000 公尺、0°C–30°C (開啟

高海拔模式)

尺寸

283 公釐 (寬) x 95 公釐 (高) x 222 公釐 (深)

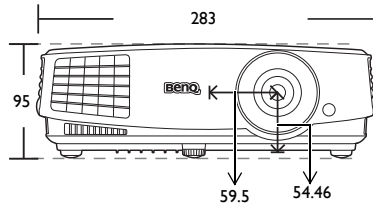
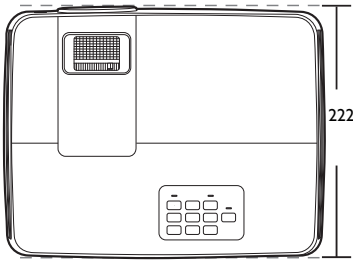

單位：公釐

天花板安裝

天花板安裝螺絲：M4
(最大長度 = 25 公釐 ; 最小長度 = 20 公釐)

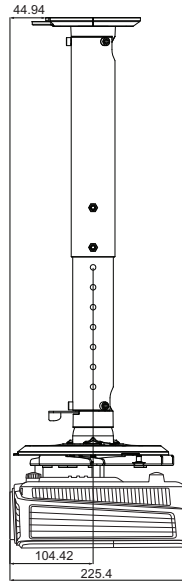
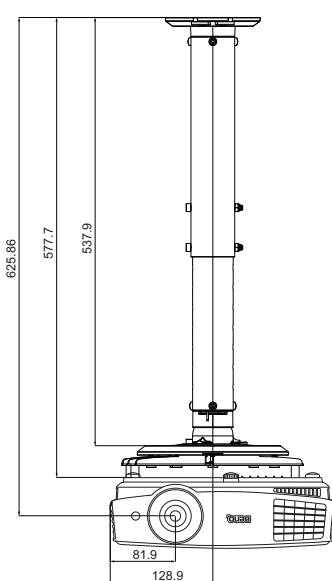
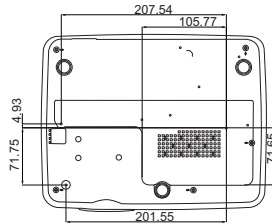
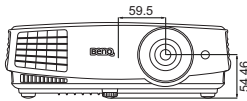

單位：公釐

時序表

支援 PC 輸入時序

解析度	模式	垂直頻率 (Hz)	水平頻率 (kHz)	像素頻率 (MHz)
640 x 480	VGA_60*	59.940	31.469	25.175
	VGA_72	72.809	37.861	31.500
	VGA_75	75.000	37.500	31.500
	VGA_85	85.008	43.269	36.000
720 x 400	720 x 400_70	70.087	31.469	28.3221
800 x 600	SVGA_60*	60.317	37.879	40.000
	SVGA_72	72.188	48.077	50.000
	SVGA_75	75.000	46.875	49.500
	SVGA_85	85.061	53.674	56.250
	SVGA_120** (Reduce Blanking)	119.854	77.425	83.000
1024 x 768	XGA_60*	60.004	48.363	65.000
	XGA_70	70.069	56.476	75.000
	XGA_75	75.029	60.023	78.750
	XGA_85	84.997	68.667	94.500
	XGA_120** (Reduce Blanking)	119.989	97.551	115.5
1152 x 864	1152 x 864_75	75	67.5	108
1024 x 576	BenQ Notebook_timing	60.0	35.820	46.966
	BenQ Notebook_timing	64.995	41.467	51.419
1280 x 720	1280 x 720_60*	60	45.000	74.250
1280 x 768	1280 x 768_60*	59.87	47.776	79.5
1280 x 800	WXGA_60*	59.810	49.702	83.500
	WXGA_75	74.934	62.795	106.500
	WXGA_85	84.880	71.554	122.500
	WXGA_120** (Reduce Blanking)	119.909	101.563	146.25
1280 x 1024	SXGA_60***	60.020	63.981	108.000
	SXGA_75	75.025	79.976	135.000
	SXGA_85	85.024	91.146	157.500
1280 x 960	1280 x 960_60***	60.000	60.000	108.000
	1280 x 960_85	85.002	85.938	148.500
1360 x 768	1360 x 768_60***	60.015	47.712	85.5
1440 x 900	WXGA+ 60***	59.887	55.935	106.500
1400 x 1050	SXGA+ 60***	59.978	65.317	121.750
1600 x 1200	UXGA***	60.000	75.000	162.000
1680 x 1050	1680x1050_60***	59.954	65.29	146.25
640 x 480@67Hz	MAC13	66.667	35.000	30.240
832 x 624@75Hz	MAC16	74.546	49.722	57.280
1024 x 768@75Hz	MAC19	74.93	60.241	80.000
1152 x 870@75Hz	MAC21	75.060	68.680	100.000
1920 x 1080@60Hz	1920 x 1080_60 (Reduce Blanking)	60.00	67.5	148.5
1920 x 1200@60Hz	1920 x 1200_60 (Reduce Blanking)	59.95	74.038	154

- ☞ * 支援採用影格順序、頂端 - 底部和並排格 式的 3D 訊號時序。
 ** 支援採用影格順序格 式的 3D 訊號時序。
 *** 支援採用頂端 - 底部和並排格 式的 3D 訊號時序。
- 以上顯示的時序可能會因 EDID 檔案與 VGA 圖形卡限制而無法受到支援。您可能無法選擇某些時序。

支援 Component-YPbPr 輸入時序

時序	解析度	垂直頻率 (Hz)	水平頻率 (kHz)	像素頻率 (MHz)
480i*	720 x 480	59.94	15.73	13.5
480p*	720 x 480	59.94	31.47	27
576i	720 x 576	50	15.63	13.5
576p	720 x 576	50	31.25	27
720/50p	1280 x 720	50	37.5	74.25
720/60p*	1280 x 720	60	45.00	74.25
1080/50i	1920 x 1080	50	28.13	74.25
1080/60i	1920 x 1080	60	33.75	74.25
1080/24P	1920 x 1080	24	27	74.25
1080/25P	1920 x 1080	25	28.13	74.25
1080/30P	1920 x 1080	30	33.75	74.25
1080/50P	1920 x 1080	50	56.25	148.5
1080/60P	1920 x 1080	60	67.5	148.5

- ☞ * 支援採用影格順序格 式的 3D 訊號時序。
- 顯示 1080i(1125i)@60Hz 或 1080i(1125i)@50Hz 訊號可能讓影像產生些微震動。

支援 Video 與 S-Video 輸入時序

視訊模式	水平頻率 (kHz)	垂直頻率 (Hz)	顏色副載頻率 (MHz)
NTSC*	15.73	60	3.58
PAL	15.63	50	4.43
SECAM	15.63	50	4.25 或 4.41
PAL-M	15.73	60	3.58
PAL-N	15.63	50	3.58
PAL-60	15.73	60	4.43
NTSC4.43	15.73	60	4.43

- ☞ * 支援採用影格順序格 式的 3D 訊號時序。

保固和版權資訊

有限保固

BenQ 保證本產品在正常使用與存放狀態下不會有材料與成品上的瑕疵。

如要提出保固請求，您必須提供購買日期的證明。如果本產品在保固期內發現有瑕疵，本公司唯一的義務，也是您唯一可獲得的補償是，更換有瑕疵的任何零件（包含人工）。要取得保固服務，請在發現任何瑕疵時，立即與您原購買本產品的經銷商聯繫。

重要聲明：當顧客未依照 **BenQ** 載明的指示操作產品時，上述保固隨即失效。特別注意操作時環境溼度必須在 **10% 至 90%** 之間、溫度必須在 **0°C 至 35°C**、海拔高度必須低於 **4920 英尺**，此外避免在充滿灰塵的環境中使用本投影機。本保固賦予您特定的法律權利，而視國家而異，您也可能擁有其他權利。

如需其它資訊，請造訪 www.BenQ.com。

版權

版權所有 2015，明基電通股份有限公司 (**BenQ**)，所有權利受到保護。未獲明基電通書面同意之前，不得將本出版品的任何部份以電子、機械、電磁、光學、化學、人工或其他任何方式重製、傳送、改寫、儲存於檢索系統，或翻譯成任何語言或電腦語言。

免責聲明

對於本文之任何明示或暗示內容，明基電通股份有限公司不做任何聲明或保證，亦明確拒絕提供任何保證、可交易性、或針對任何特定目的之適用性。此外，明基電通保留隨時修改或變更手冊內容之權利，且無須通知任何人士。

***DLP**、**Digital Micromirror Device** 及 **DMD** 均為德州儀器公司的商標。其他商標則為其個別公司或組織版權所有。

專利

如需 **BenQ** 投影機專利項目的詳細資料，請造訪 <http://patmarketing.benq.com/>。